



GOBIERNO DE LA
CIUDAD DE MÉXICO



GOBIERNO DE LA
CIUDAD DE MÉXICO

Secretaría de Administración y Finanzas
Dirección General de Administración de Personal
y Desarrollo Administrativo
Dirección Ejecutiva de Dictaminación
y Procedimientos Organizacionales

MANUAL DE INTEGRACIÓN Y FUNCIONAMIENTO DEL SUBCOMITÉ DE ADQUISICIONES, ARRENDAMIENTOS Y PRESTACIÓN DE SERVICIOS

INSTITUTO LOCAL DE LA INFRAESTRUCTURA
FÍSICA EDUCATIVA DE LA CIUDAD DE MÉXICO

MEO-SAAPS-ILIFE-23-3C614EC7



GOBIERNO DE LA
CIUDAD DE MÉXICO

INSTITUTO LOCAL DE LA
INFRAESTRUCTURA FÍSICA
EDUCATIVA DE LA CIUDAD DE
MÉXICO



GOBIERNO DE LA
CIUDAD DE MÉXICO

Secretaría de Administración y Finanzas
Dirección General de Administración de Personal
y Desarrollo Administrativo
Dirección Ejecutiva de Dictaminación
y Procedimientos Organizacionales

**MANUAL DE INTEGRACIÓN Y FUNCIONAMIENTO DEL SUBCOMITÉ DE ADQUISICIONES,
ARRENDAMIENTOS Y PRESTACIÓN DE SERVICIOS**

CONTENIDO

I. MARCO JURÍDICO.....	3
II. OBJETIVO GENERAL.....	6
III. INTEGRACIÓN	7
IV. ATRIBUCIONES.....	8
V. FUNCIONES.....	10
VI. CRITERIOS DE OPERACIÓN	14
VII. PROCEDIMIENTO	21
VIII. GLOSARIO	24
IX. VALIDACIÓN DEL MANUAL DE INTEGRACIÓN Y FUNCIONAMIENTO	26





**MANUAL DE INTEGRACIÓN Y FUNCIONAMIENTO DEL SUBCOMITÉ DE ADQUISICIONES,
ARRENDAMIENTOS Y PRESTACIÓN DE SERVICIOS**

I. MARCO JURÍDICO

CONSTITUCIÓN (Federal y Local)

1. Constitución Política de los Estados Unidos Mexicanos. Publicada en el Diario Oficial de la Federación el 5 de febrero de 1917. Vigente.
2. Constitución Política de la Ciudad de México. Publicada en la Gaceta Oficial de la Ciudad de México el 5 de febrero de 2017. Vigente.

LEYES

3. Ley de Adquisiciones, Arrendamientos y Servicios del Sector Público. Publicada en el Diario Oficial de la Federación el 4 de enero de 2000. Vigente.
4. Ley Orgánica del Poder Ejecutivo y de la Administración Pública de la Ciudad de México. Publicada en la Gaceta Oficial de la Ciudad de México el 13 de diciembre de 2018. Vigente.
5. Ley de Adquisiciones para el Distrito Federal. Publicada en la Gaceta Oficial del Distrito Federal el 28 de septiembre de 1998. Vigente.
6. Ley de Austeridad, Transparencia en Remuneraciones, Prestaciones y Ejercicio de Recursos de la Ciudad de México. Publicada en la Gaceta Oficial de la Ciudad de México el 31 de diciembre de 2018. Vigente.
7. Ley de Transparencia, Acceso a la Información Pública y Rendición de Cuentas de la Ciudad de México. Publicada en la Gaceta Oficial de la Ciudad de México el 6 de mayo de 2016. Vigente.
8. Ley de Ingresos de la Ciudad de México para el Ejercicio Fiscal que corresponda.
9. Ley de Participación Ciudadana de la Ciudad de México. Publicada en la Gaceta Oficial de la Ciudad de México el 12 de agosto de 2019. Vigente.

REGLAMENTOS

10. Reglamento Interior del Poder Ejecutivo y de la Administración Pública de la Ciudad de México. Publicado en la Gaceta Oficial de la Ciudad de México, el 2 de enero de 2019. Vigente.



**MANUAL DE INTEGRACIÓN Y FUNCIONAMIENTO DEL SUBCOMITÉ DE ADQUISICIONES,
ARRENDAMIENTOS Y PRESTACIÓN DE SERVICIOS**

Secretaría de Administración y Finanzas
Dirección General de Administración de Personal
y Desarrollo Administrativo
Dirección Ejecutiva de Dictaminación
y Procedimientos Organizacionales

11. Reglamento de la Ley de Adquisiciones, Arrendamientos y Servicios del Sector Público. Publicado en el Diario Oficial de la Federación el 28 de julio de 2010. Vigente.

12. Reglamento de la Ley de Adquisiciones para el Distrito Federal. Publicado en la Gaceta Oficial del Distrito Federal el 23 de septiembre de 1999. Vigente.

13. Reglamento de la Ley de Austeridad, Transparencia en Remuneraciones, Prestaciones y Ejercicio de Recursos de la Ciudad de México. Publicado en la Gaceta Oficial de la Ciudad de México el 1 de abril de 2019. Vigente.

DECRETOS

14. Decreto por el que se expide el Presupuesto de Egresos de la Ciudad de México, para el Ejercicio Fiscal que corresponda.

CIRCULARES

15. Circular Uno 2019, Normatividad en Materia de Administración de Recursos. Publicada en la Gaceta Oficial de la Ciudad de México el 02 de agosto de 2019. Vigente.

LINEAMIENTOS

16. Lineamientos que deberán observar las dependencias, órganos desconcentrados, delegaciones y entidades de la Administración Pública del Distrito Federal, en los procedimientos de contratación establecidos en la Ley de Adquisiciones para el Distrito Federal. Publicados en la Gaceta Oficial del Distrito Federal el 14 de febrero de 2007. Vigentes.

17. Lineamientos generales para la contratación de adquisiciones y prestación de servicios con sociedades cooperativas del Distrito Federal. Publicados en la Gaceta Oficial del Distrito Federal el 18 de abril de 2007. Vigentes.

18. Lineamientos Generales para Consolidar la Adquisición o Arrendamiento de Bienes o Servicios de Uso Generalizado en la Administración Pública del Distrito Federal, así como para la Centralización de Pagos. Publicados en la Gaceta Oficial del Distrito Federal el 13 de mayo de 2011. Vigentes.

19. Lineamientos Generales para la Adquisición de Bienes con Características y Especificaciones de Menor Grado de Impacto Ambiental. Publicados en la Gaceta Oficial del Distrito Federal el 26 de junio de 2018. Vigentes.



**MANUAL DE INTEGRACIÓN Y FUNCIONAMIENTO DEL SUBCOMITÉ DE ADQUISICIONES,
ARRENDAMIENTOS Y PRESTACIÓN DE SERVICIOS**

Secretaría de Administración y Finanzas
Dirección General de Administración de Personal
y Desarrollo Administrativo
Dirección Ejecutiva de Dictaminación
y Procedimientos Organizacionales

20. Lineamientos con los que se dictan medidas de austeridad, racionalidad y disciplina presupuestal para contener el gasto en la Administración Pública del Distrito Federal. Publicados en la Gaceta Oficial del Distrito Federal el 5 de marzo de 2012. Vigentes.

ACUERDOS

21. Acuerdo por el que se dan a conocer los Lineamientos para la Determinación y Acreditación del Grado de Integración o Contenido Nacional, así como los Criterios para la Disminución u Omisión del Porcentaje de Integración o Contenido Nacional. Publicados en la Gaceta Oficial de la Ciudad de México el 17 de mayo de 2019. Vigente.

REGLAS

22. Reglas para Fomentar y Promover la Participación de Micro, Pequeñas y Medianas Empresas Nacionales y Locales, en las Adquisiciones, Arrendamientos y prestación de Servicios que Realice la Administración Pública del Distrito Federal. Publicadas en la Gaceta Oficial del Distrito Federal el 13 de noviembre de 2003. Vigentes.

CLASIFICADOR

23. Clasificador por Objeto del Gasto de la Ciudad de México 2021. Publicado en la Gaceta Oficial de la Ciudad de México el 26 de enero de 2021. Vigente.

MANUAL

24. Manual de Reglas y Procedimientos para el Ejercicio y Control Presupuestario de la Administración Pública de la Ciudad de México. Publicado en la Gaceta Oficial de la Ciudad de México el 26 de enero de 2021.

El marco jurídico es enunciativo más no limitativo y se ajustará conforme a las disposiciones vigentes en la materia de actuación de este Comité.



**MANUAL DE INTEGRACIÓN Y FUNCIONAMIENTO DEL SUBCOMITÉ DE ADQUISICIONES,
ARRENDAMIENTOS Y PRESTACIÓN DE SERVICIOS**

II. OBJETIVO GENERAL

Establecer las directrices organizacionales y operativas para el funcionamiento del Subcomité de Adquisiciones, Arrendamientos y Prestación de Servicios del Instituto Local de la Infraestructura Física Educativa de la Ciudad de México, mediante la descripción detallada de sus atribuciones, integración, funciones y procedimientos, en apego a lo establecido en la Ley de Adquisiciones para el Distrito Federal, su Reglamento y demás disposiciones aplicables.



MANUAL DE INTEGRACIÓN Y FUNCIONAMIENTO DEL SUBCOMITÉ DE ADQUISICIONES, ARRENDAMIENTOS Y PRESTACIÓN DE SERVICIOS

III. INTEGRACIÓN

De conformidad con los artículos 20 tercer párrafo, y 21 fracción I, de la Ley de Adquisiciones para el Distrito Federal; así como 21 fracción VI, y 29, de su Reglamento; el Subcomité está integrado por las personas que ocupen la Titularidad de los cargos que se mencionan:

Integrante	Puesto de Estructura Orgánica
Presidencia	Dirección General del Instituto Local de la Infraestructura Física Educativa de la Ciudad de México
Secretaría Ejecutiva	Gerencia de Administración y Finanzas
Secretaría Técnica	Jefatura de Unidad Departamental de Recursos Materiales, Abastecimientos y Servicios
Vocales	Jefatura de Unidad Departamental de Finanzas
	Gerencia de Diagnóstico y Proyectos de Infraestructura Física Educativa
	Gerencia de Construcción y Certificación de Obra
	Subsecretaría de Egresos de la Secretaría de Administración Finanzas
Contraloras/es Ciudadanas	Una Persona Contralora Ciudadana acreditada y designada en términos de la Ley de Participación Ciudadana de la Ciudad de México.
Asesor/a	Gerencia de Asuntos Jurídicos y Normativos Dirección General de Recursos Materiales y Servicios Generales de la Secretaría de Administración y Finanzas de la Ciudad de México Órgano Interno de Control
Invitada/o/s	Puesto de las personas servidoras públicas invitadas por la Presidencia del Subcomité.

Handwritten signatures and initials in blue ink are present at the bottom of the page, including a large signature on the left and several initials on the right.



MANUAL DE INTEGRACIÓN Y FUNCIONAMIENTO DEL SUBCOMITÉ DE ADQUISICIONES, ARRENDAMIENTOS Y PRESTACIÓN DE SERVICIOS

IV. ATRIBUCIONES

LEY DE ADQUISICIONES PARA EL DISTRITO FEDERAL

Artículo 21 Bis.- Los Subcomités de las dependencias, órganos desconcentrados y entidades tendrán las facultades a que se refieren las fracciones I, VI y XI de elaborar el informe de las adquisiciones a que se refiere la fracción IX del artículo 21 de esta Ley, además de las que se establezcan en el Reglamento de esta Ley.

La Contraloría participará como asesor en los Subcomités de las dependencias, órganos desconcentrados y entidades, siempre fundando y motivando el sentido de sus opiniones.

Artículo 22.- Las dependencias y entidades podrán establecer Subcomités Técnicos de Especialidad, y deberán solicitar la opinión del Instituto, para atender casos específicos que estarán vinculados al Subcomité en los términos y condiciones que al efecto establezca el Reglamento de esta Ley, debiendo considerar en su integración a dos contralores ciudadanos designados por el Jefe de Gobierno.

Las entidades establecerán Subcomités de Adquisiciones, Arrendamientos y Prestación de Servicios, por aprobación expresa de sus Órganos de Gobierno, cuya integración y funcionamiento quedarán sujetos a lo dispuesto en esta Ley y su Reglamento, debiendo considerar en su integración a dos contralores ciudadanos designados por el Jefe de Gobierno.

REGLAMENTO DE LA LEY DE ADQUISICIONES PARA EL DISTRITO FEDERAL.

Artículo 30.- Para el cumplimiento de su objeto, los subcomités tendrán las siguientes facultades y obligaciones:

- I. Elaborar y proponer al Comité Central la autorización de su Manual de Integración y Funcionamiento;
- II. Elaborar, aprobar, analizar y evaluar trimestralmente su Programa Anual de Trabajo;
- III. Dar seguimiento al cumplimiento de sus acuerdos;
- IV. Aplicar los lineamientos generales y las políticas que emitan en su ámbito de atribuciones el Comité;
- V. Aplicar las políticas para la verificación de precios, especificación de insumos, pruebas de calidad, menor impacto al ambiente y otros requerimientos que fije el Comité;

Handwritten blue ink marks and signatures on the right side of the page, including a vertical line, a checkmark, and several scribbles.



**MANUAL DE INTEGRACIÓN Y FUNCIONAMIENTO DEL SUBCOMITÉ DE ADQUISICIONES,
ARRENDAMIENTOS Y PRESTACIÓN DE SERVICIOS**

- VI. Revisar sus programas y presupuestos de adquisiciones, arrendamientos y prestación de servicios, así como formular observaciones y recomendaciones;
- VII. Dictaminar los casos de excepción a la licitación previstos en el artículo 54 de la Ley, salvo las fracciones IV y XII del mismo precepto;
- VIII. Aplicar las políticas relativas a la consolidación de adquisiciones, arrendamientos y prestación de servicios, condiciones de pagos, así como el uso y aprovechamiento de los bienes y servicios, debiendo atender lo previsto en el artículo 23 de la ley;
- IX. Analizar trimestralmente el informe de los casos dictaminados conforme a la fracción VII del presente artículo, así como los resultados generales de las adquisiciones, arrendamientos y prestación de servicios y en su caso, disponer las medidas necesarias para su aplicación;
- X. Elaborar y enviar semestralmente el informe de actuación sobre las adquisiciones, arrendamientos y servicios, para su análisis, al Comité;
- XI. Aplicar, difundir y vigilar el cumplimiento de la Ley, el Reglamento y demás disposiciones aplicables, y
- XII. Las demás que les confieran las disposiciones aplicables en esta materia.



**MANUAL DE INTEGRACIÓN Y FUNCIONAMIENTO DEL SUBCOMITÉ DE ADQUISICIONES,
ARRENDAMIENTOS Y PRESTACIÓN DE SERVICIOS**

V. FUNCIONES

DE LA PRESIDENCIA

- I. Presidir las sesiones del Subcomité, con derecho a voz y voto y emitir el voto de calidad en caso de empate;
- II. Analizar y autorizar el orden del día de las sesiones ordinarias y extraordinarias;
- III. Convocar a sesiones extraordinarias;
- IV. Proponer la designación de las personas invitadas al Subcomité;
- V. Cumplir las disposiciones jurídicas, técnicas y administrativas que regulan las adquisiciones;
- VI. Aplicar criterios de economía y gasto eficiente que deben concurrir para la utilización óptima de los recursos en las adquisiciones, arrendamientos y prestación de servicios, de conformidad con la Ley de Austeridad, Transparencia en Remuneraciones, Prestaciones y Ejercicio de Recursos de la Ciudad de México y demás normas aplicables;
- VII. Cumplir el Programa Anual de Adquisiciones, Arrendamientos y Prestación de Servicios;
- VIII. Obtener las mejores condiciones de calidad, precio y oportunidad de los bienes y servicios que adquiere el Órgano de la Administración Pública.
- IX. Presentar a consideración del Subcomité, para su aprobación, el Calendario Anual de Sesiones Ordinarias y el Programa Anual de Adquisiciones, Arrendamientos y Prestación de Servicios;
- X. Presentar para conocimiento del Subcomité, los informes semestrales y anuales de actuación del Órgano Colegiado; y
- XI. Las demás atribuciones que determine el Comité y otros ordenamientos legales aplicables.

DE LA SECRETARÍA EJECUTIVA

- I. Formular el orden del día, considerando los asuntos propuestos y someterlo a consideración de la presidencia del Subcomité;
- II. Conducir el desarrollo de las sesiones del Subcomité y dar seguimiento a los acuerdos tomados en las mismas; con derecho a voz y voto;



**MANUAL DE INTEGRACIÓN Y FUNCIONAMIENTO DEL SUBCOMITÉ DE ADQUISICIONES,
ARRENDAMIENTOS Y PRESTACIÓN DE SERVICIOS**

- III. Designar a la Secretaría Técnica;
- IV. Suscribir las Convocatorias de las sesiones ordinarias y extraordinarias del Subcomité;
- V. Vigilar la correcta elaboración del acta de cada sesión;
- VI. Recibir, los asuntos o casos que sometan las áreas requirentes, debiendo revisar que cumplan con los requisitos establecidos en el presente Manual, en su caso, supervisar la incorporación de los mismos en el orden del día y en la carpeta de trabajo, para ser dictaminados por el Subcomité;
- VII. Presentar al Presidente del Subcomité para su aprobación, el orden del día de las sesiones ordinarias y extraordinarias;
- VIII. Supervisar que se envíe oportunamente, la invitación y la carpeta de la sesión correspondiente a los miembros del Subcomité, de conformidad a los "Lineamientos que las Dependencias, Órganos Desconcentrados y Entidades de la Administración Pública del Distrito Federal, deberán observar para la integración y remisión vía electrónica de carpetas, información o documentación con relación a los órganos colegiados, comisiones o mesas de trabajo";
- IX. Coordinar la elaboración del Programa Anual de Adquisiciones, Arrendamientos y Prestación de Servicios y el Calendario de Sesiones Ordinarias;
- X. Elaborar los informes semestrales y anuales de actuación del Órgano Colegiado;
- XI. Ejercer cuando supla a la Presidencia, las atribuciones señaladas en el presente Manual; y
- XII. Vigilar que se integren los expedientes y archivos con la documentación que sustenten los actos y resoluciones tomadas por el Subcomité.
- XIII. Realizar las demás funciones inherentes a su cargo, previstas en las disposiciones aplicables y aquéllas que le encomiende la presidencia del Subcomité o el Comité;

DE LA SECRETARÍA TÉCNICA

- I. Integrar el orden del día de cada sesión con la documentación respectiva y vigilar su oportuna entrega a los miembros del Subcomité y demás invitados, considerando los "Lineamientos que las Dependencias, Órganos Desconcentrados y Entidades de la Administración Pública del Distrito Federal, deberán observar para la integración y remisión vía electrónica de carpetas, información o documentación con relación a los órganos colegiados, comisiones o mesas de trabajo";



**MANUAL DE INTEGRACIÓN Y FUNCIONAMIENTO DEL SUBCOMITÉ DE ADQUISICIONES,
ARRENDAMIENTOS Y PRESTACIÓN DE SERVICIOS**

II. Elaborar las Actas de Sesiones del Subcomité e integrar y administrar los documentos y archivos en términos de la Ley de Archivos de la Ciudad de México y demás disposiciones aplicables;

III. Auxiliar a la Secretaría Ejecutiva en el ejercicio de sus funciones; con derecho a voz;

IV. Vigilar que el archivo se mantenga completo y actualizado, cuidando su conservación por el tiempo que marca la normatividad aplicable;

V. Elaborar y proponer el Calendario de las Sesiones Ordinarias.

VI. Ejercer cuando supla a la Secretaría Ejecutiva, las atribuciones inherentes a este cargo; y

VII. Las demás que le encomiende la presidencia y la Secretaría Ejecutiva;

DE LAS Y LOS VOCALES

I. Asistir puntualmente a las sesiones ordinarias y extraordinarias del Subcomité; con derecho a voz y voto;

II. Presentar a la consideración y resolución del Subcomité, los asuntos que, en materia de adquisiciones, arrendamientos y prestación de servicios, requieran de su atención, conforme a las facultades y atribuciones que le han sido conferidas en la Ley Orgánica del Poder Ejecutivo y de la Administración Pública de la Ciudad de México, su Reglamento y demás consideraciones jurídicas aplicables;

III. Analizar con oportunidad los asuntos que se consignen en el orden del día;

IV. Proponer cuando resulte aplicable, alternativas de solución para los asuntos que se presenten a consideración y resolución del Subcomité,

V. Emitir su voto razonado sobre los asuntos que se presenten en las sesiones del Subcomité;

VI. Firmar la documentación que dé cuenta de los acuerdos tomados por el Subcomité; y

VII. Las demás que expresamente les asigne la presidencia y el pleno del Subcomité.

DE LAS CONTRALORÍAS CIUDADANAS

I. Asistir puntualmente a las sesiones ordinarias y extraordinarias del Subcomité; con derecho a voz y voto;

Handwritten blue ink marks and signatures on the right side of the page, including a vertical line, a diagonal slash, and several illegible signatures.

Handwritten blue ink arrow pointing from the 'DE LAS CONTRALORÍAS CIUDADANAS' section towards the first item.

Handwritten blue ink mark or signature at the bottom center.

Large handwritten blue ink signature at the bottom right.



MANUAL DE INTEGRACIÓN Y FUNCIONAMIENTO DEL SUBCOMITÉ DE ADQUISICIONES, ARRENDAMIENTOS Y PRESTACIÓN DE SERVICIOS

- II. Analizar con oportunidad los asuntos que se consignen en el orden del día;
- III. Vigilar en el ámbito de su competencia el cumplimiento de la Ley de Adquisiciones para el Distrito Federal, de su Reglamento y demás disposiciones aplicables en la materia, mediante las recomendaciones u observaciones que proporcionen al Subcomité;
- IV. Proponer cuando resulte aplicable, alternativas de solución para los asuntos que se presenten a consideración y resolución del Subcomité,
- V. Emitir su voto razonado en los asuntos que se presenten en las sesiones del Subcomité;
- VI. Firmar la documentación que dé cuenta de los acuerdos tomados por el Subcomité; y
- VII. Las demás que expresamente les asigne la Normatividad.

DE LAS Y LOS ASESORES

- I. Exponer de manera fundada y motivada, sus puntos de vista en torno a los asuntos que se traten en el Subcomité; con derecho a voz;
- II. Proporcionar según su competencia, la asesoría legal, técnica y administrativa que se les requiera, para sustentar las resoluciones y acciones del Subcomité;
- III. Promover ante las instancias internas y externas de su competencia, la atención y resolución expedita de los asuntos que atañen al Subcomité; y
- IV. Las demás que expresamente les asigne la Normatividad, la presidencia o el pleno del Subcomité.

DE LAS PERSONAS INVITADAS

- I. Coadyuvar en la exposición de los asuntos que se sometan a la consideración y resolución del Subcomité; con derecho a voz;
- II. Emitir su opinión respecto de los asuntos de su competencia, cuando le sea requerida por el Subcomité; y
- III. Las demás que expresamente les asigne la Normatividad, la presidencia o el pleno del Subcomité.

Handwritten blue ink marks and signatures are present on the page, including a vertical line on the right margin, a large signature at the bottom right, and several smaller marks and initials scattered throughout the lower half of the page.



MANUAL DE INTEGRACIÓN Y FUNCIONAMIENTO DEL SUBCOMITÉ DE ADQUISICIONES, ARRENDAMIENTOS Y PRESTACIÓN DE SERVICIOS

VI. CRITERIOS DE OPERACIÓN

a) ACREDITACIÓN

1. Las personas Vocales y Asesoras/es titulares integrantes del Subcomité, previo a la realización de la primera sesión de cada ejercicio o cuando las circunstancias lo ameriten, deberán acreditar por escrito a sus suplentes, quienes preferentemente deberán tener nivel jerárquico inmediato inferior, según las respectivas estructuras dictaminadas, con excepción de la Presidencia y la Secretaría Ejecutiva, a quienes invariablemente lo suplirán, a la primera la Secretaría Ejecutiva, y a la segunda la Secretaría Técnica.

2. Para las suplencias no podrá ser designado por ningún motivo personal contratado como Prestadores de Servicios.

b) DE LA SUPLENCIA

1. La Secretaría Ejecutiva desempeñará las funciones de la Presidencia, en caso de ausencia.

2. Las ausencias de la Secretaría Ejecutiva serán cubiertas por la Secretaría Técnica, quien en estos casos tendrá derecho a voz y voto. En ningún caso Secretaría Técnica podrá suplir la ausencia de la Presidencia, ni asumir la suplencia de la Secretaría Ejecutiva en su carácter de la Presidencia Suplente.

3. La persona suplente de la Secretaría Técnica será quien designe la Secretaría Ejecutiva.

4. Las y los Vocales podrán designar suplentes, quienes tendrán derecho a voz y voto.

5. Las y los Asesores podrán designar suplentes, quienes tendrán derecho únicamente a voz.

6. Las Contralorías Ciudadanas no podrán designar suplentes.

7. Cuando asista la persona suplente y en el transcurso de la sesión se incorpore la persona titular, la suplente podrá seguir participando en la reunión en la calidad de integrante que le corresponda, con sus funciones y responsabilidades inherentes.

c) PRESENTACIÓN DE CASOS ANTE EL SUBCOMITÉ

Los casos se someterán a consideración del Subcomité de la siguiente forma:



**MANUAL DE INTEGRACIÓN Y FUNCIONAMIENTO DEL SUBCOMITÉ DE ADQUISICIONES,
ARRENDAMIENTOS Y PRESTACIÓN DE SERVICIOS**

1. Se presentarán a través de la Secretaría Ejecutiva, para lo cual las áreas requerentes, **deberán** remitir sus asuntos cuando menos con siete días hábiles de anticipación a la fecha en que vaya a celebrarse la sesión.

2. Las propuestas de asuntos deberán hacerse por escrito en forma individual, acompañadas con los antecedentes, justificación y fundamento legal.

3. Los asuntos serán atendidos por el Subcomité en estricto apego al orden del día autorizado.

4. Cada caso deberá acompañarse de la siguiente documentación:

- Formatos que al efecto establezca el Subcomité para presentar los casos;
- ✓ Formato de Listado de Caso. - Contiene el resumen del caso que se presenta.
- ✓ Formato de Justificación. - Justificación del procedimiento de excepción a la licitación pública a dictaminarse, debidamente fundada, motivada y autorizada por la persona Titular del Órgano de la Administración Pública.
- Justificación Técnica de los bienes o servicios a adquirir o contratar.
- Oficio de autorización de suficiencia presupuestal que emita el área de recursos financieros o equivalente del Órgano de la Administración Pública, con la que se acredite la disponibilidad de recursos en la partida correspondiente al caso, debiendo contener fecha de expedición, nombre, cargo y firma de la persona servidora pública responsable;
- Requisición de compra de bienes o solicitud de servicio con sellos de suficiencia presupuestal y en su caso, de no existencia en el almacén, que contenga nombre, cargo y firma del servidor público responsable respectivo;
- Estudio de precios de mercado, validado por la Dirección General de Administración y Finanzas u homólogo, así como las cotizaciones que alude el artículo 51 de la Ley, debiendo cumplir con los requisitos indicados en el numeral 4.8 de la Circular Uno;
- Oficio de Autorización para la Adquisición de Bienes Restringidos, emitido por la DGRMSG, para el caso que aplique;
- Oficio de liberación para la Adquisición de Bienes Consolidados, emitido por la DGRMSG, para el caso que aplique;
- La documentación relativa al "Conflicto de Intereses".



MANUAL DE INTEGRACIÓN Y FUNCIONAMIENTO DEL SUBCOMITÉ DE ADQUISICIONES, ARRENDAMIENTOS Y PRESTACIÓN DE SERVICIOS

- La información y documentación adicional necesaria que sirva para enriquecer el caso que se presenta.

5. La convocatoria la emite la Secretaría Técnica de acuerdo al calendario aprobado de sesiones ordinarias, y para el caso de las extraordinarias será por instrucciones de la Presidencia del Subcomité.

d) INTEGRACIÓN DE LA CARPETA DE TRABAJO Y SU DISTRIBUCIÓN

La Carpeta de trabajo deberá estar en el sitio de la página web para consulta de las personas integrantes del Subcomité, la contraseña de acceso se dará a conocer en la convocatoria respectiva, en su defecto se enviará la Carpeta de Trabajo en disco compacto, USB u otro medio electrónico, con la documentación mínima siguiente:

- Lista de asistencia
- Orden del día
- Acta de la anterior sesión (no aplica para la sesión extraordinaria)
- Seguimiento de acuerdos (no aplica para la sesión extraordinaria)
- Presentación de casos
- Asuntos generales (no aplica para la sesión extraordinaria)

El orden del día y los documentos correspondientes de cada sesión, se difundirán cuando menos con dos días hábiles de anticipación para reuniones ordinarias y un día hábil para el caso de las extraordinarias.

e) TÉRMINOS EN LOS QUE SE CELEBRARÁN LAS SESIONES DEL SUBCOMITÉ

Las sesiones del Subcomité podrán ser ordinarias o extraordinarias, y se celebrarán de la siguiente forma:

1. El Subcomité llevará a cabo doce sesiones ordinarias al año.
2. Las sesiones ordinarias se llevarán a cabo una vez al mes, salvo que no existan asuntos que tratar, en cuyo caso se deberá dar aviso de cancelación mediante oficio a sus integrantes por lo menos con 3 días hábiles de anticipación;
3. El Subcomité llevará a cabo sesiones extraordinarias, cuando lo solicite alguno de sus integrantes, siempre y cuando en dicha solicitud se encuentren debidamente fundadas y motivadas las razones de la petición y sea aprobada por la presidencia del Subcomité. Las sesiones extraordinarias se efectuarán cuando se estime necesario a solicitud de la Presidencia, de la

Handwritten blue ink marks on the right side of the page, including a vertical line, a diagonal slash, a checkmark, and several large, stylized initials or signatures.



**MANUAL DE INTEGRACIÓN Y FUNCIONAMIENTO DEL SUBCOMITÉ DE ADQUISICIONES,
ARRENDAMIENTOS Y PRESTACIÓN DE SERVICIOS**

mayoría de sus integrantes o de cualquier miembro con derecho a voz y voto, previo acuerdo del primero;

4. Las sesiones se celebrarán en la fecha, hora y lugar preestablecidos, otorgando una tolerancia máxima de 15 minutos;

5. Para la celebración de las sesiones se requerirá que asistan como mínimo, cincuenta por ciento más uno de los miembros con derecho a voto, contando invariablemente con la presencia de la presidencia o de su suplente;

6. Las personas integrantes asistentes se registrarán en una lista que contendrá los siguientes datos:

- Número y fecha de la sesión.
- Nombre, firma, cargo, área que representa y calidad con la que asisten.

7. En caso de receso de la sesión, ocasionado por circunstancias ajenas a la voluntad de las personas integrantes, se levantará una sola acta en la que se asentarán las causas, y si fuera necesario que la sesión continúe otro día, se asentarán los motivos.

8. En caso de que la sesión no se lleve a cabo por situaciones excepcionales, la Secretaría Técnica deberá asentar razón de las mismas en el acta, así como notificar por escrito la nueva fecha de realización de la sesión pospuesta, la cual no podrá exceder de 5 días hábiles.

9. Se deberá expedir previamente la convocatoria que indique fecha, hora y lugar en que se celebrará la sesión, señalando el tipo; ordinaria o extraordinaria, según corresponda;

10. La primera sesión de cada ejercicio presupuestal será ordinaria, se efectuará en el primer mes de cada año, en donde se instalará formalmente los trabajos del Subcomité y se acreditarán los integrantes que asistirán a las sesiones, asimismo, se presentará la "Memoria de Gestión" la cual será la constancia de los trabajos realizados por el Subcomité del ejercicio inmediato anterior;

11. Previo al inicio de la sesión, los miembros registrarán su asistencia en la lista que al efecto se elabore;

12. La Secretaría Ejecutiva verificará la lista de asistencia e informará a la Presidencia si existe quórum;

13. La Presidencia declarará formalmente si procede o no la celebración de la sesión. En los casos de ausencia de la presidencia Titular y de su Suplente, la Secretaría Técnica procederá a la cancelación de la sesión;



**MANUAL DE INTEGRACIÓN Y FUNCIONAMIENTO DEL SUBCOMITÉ DE ADQUISICIONES,
ARRENDAMIENTOS Y PRESTACIÓN DE SERVICIOS**

14. En las sesiones ordinarias, la presidencia someterá a consideración de los demás miembros, el acta de la sesión anterior, de no haber observaciones se declarará aprobada; de haberlas pedirá a la Secretaría Ejecutiva se tome nota de las mismas para que se realicen las modificaciones correspondientes.

15. La Secretaría Técnica llevará a cabo la formalización del acta aprobada, recabando la firma de los miembros que hayan asistido a la sesión. En caso de existir modificaciones, se firmará en la sesión posterior. De resultar ser aprobada, pero que no haya asistido alguno de los integrantes que debieran firmar el acta, se recabará la firma dentro de los cinco días hábiles posteriores a la sesión.

16. La Secretaría Ejecutiva procederá a someter a la consideración y resolución de los miembros del Subcomité, los asuntos contenidos en el orden del día;

17. Los asuntos se presentarán por las áreas solicitantes de conformidad con el orden del día, los cuales serán objeto de análisis, evaluación, deliberación, dictaminación y en su caso aprobación por parte de los integrantes del Subcomité;

18. La Presidencia y la Secretaría Ejecutiva serán las únicas facultadas para otorgar, limitar o suspender el uso de la palabra de las y los participantes, en razón de que la exposición de los comentarios y observaciones sean responsables y congruentes con el asunto en análisis;

19. La Secretaría Ejecutiva vigilará que se registren en el formato del acta correspondiente de la sesión, las consideraciones vertidas en torno a los asuntos tratados por el Subcomité;

20. La Presidencia y la Secretaría Ejecutiva, serán los facultados para compilar, resumir, sintetizar y precisar las propuestas o alternativas de solución a los casos;

21. Se deberá someter a votación de los miembros del Subcomité la propuesta de los acuerdos que se tomen en cada caso;

22. La Secretaría Ejecutiva vigilará que se consigne la resolución tomada con toda claridad y precisión en el formato del acta correspondiente;

23. Las resoluciones tomadas y votadas por el Subcomité tendrán el carácter de acuerdo y sólo mediante resolución del propio Subcomité se podrá suspender, modificar o cancelar su contenido y efectos;

24. Desahogado el orden del día y registrados los acuerdos, se procederá a declarar formalmente terminada la sesión, precisando, para efectos de registro en el acta respectiva, la hora de su finalización;



**MANUAL DE INTEGRACIÓN Y FUNCIONAMIENTO DEL SUBCOMITÉ DE ADQUISICIONES,
ARRENDAMIENTOS Y PRESTACIÓN DE SERVICIOS**

25. La Secretaría Técnica elaborará el acta que contendrá además de los requisitos señalados en el presente Manual, los casos presentados y los acuerdos de cada sesión, procediéndose a la firma por parte de los miembros del Subcomité, una vez aprobada;

26. Las sesiones extraordinarias se celebrarán exclusivamente para dictaminar casos urgentes.

27. En la última sesión ordinaria de cada ejercicio presupuestal, que efectúe el Subcomité, se deberá someter a consideración del pleno, el calendario de sesiones ordinarias para el ejercicio presupuestal siguiente.

f) TOMA DE DECISIONES Y DICTAMEN DE CASOS

1. Las decisiones se tomarán por unanimidad o por mayoría de votos, considerando las siguientes definiciones:

- Unanimidad: La votación en favor o en contra, del 100% de los miembros presentes con derecho a voto.
- Mayoría de votos: La votación en favor o en contra, de cuando menos el 50% más uno de las personas integrantes presentes con derecho a voto, en esta circunstancia se registrará el voto nominal.
- Voto de calidad: En caso de empate, corresponde la Presidencia, la resolución del asunto en votación, en esta circunstancia se registrará el voto nominal.
- Voto nominal: Es el voto individual de cada integrante.

2. Previo a la toma de decisiones, deberá efectuarse un análisis detallado del asunto a fin de prever los alcances de las decisiones tomadas.

3. El sentido de las decisiones deberá hacerse constar en el acta de la sesión, indicando los integrantes que emitieron su voto y el sentido de éste, excepto en los casos en que la decisión sea por unanimidad.

4. Para los integrantes del Comité que cuenten con voz y voto, el sentido de la votación deberá ser a favor, en contra o abstención.

5. En caso de que un acuerdo sea motivo de reconsideración, suspensión, modificación o cancelación, éste se hará sólo mediante consenso mayoritario del Subcomité.



**MANUAL DE INTEGRACIÓN Y FUNCIONAMIENTO DEL SUBCOMITÉ DE ADQUISICIONES,
ARRENDAMIENTOS Y PRESTACIÓN DE SERVICIOS**

g) ACTA DE CADA SESIÓN

En cada sesión se levantará acta, que será firmada por todos los que hubiesen asistido a ella, la que deberá incluir los siguientes conceptos:

- Lista de Asistencia
- Declaratoria de quórum
- Orden del día
- Acuerdos
- Votos
- Asuntos Generales
- Cierre de la sesión



MANUAL DE INTEGRACIÓN Y FUNCIONAMIENTO DEL SUBCOMITÉ DE ADQUISICIONES, ARRENDAMIENTOS Y PRESTACIÓN DE SERVICIOS

VII. PROCEDIMIENTO

Nombre del Procedimiento: Desarrollo de las sesiones del Subcomité de Adquisiciones, Arrendamientos y Prestación de Servicios.

Objetivo General: Establecer las actividades para llevar a cabo las sesiones ordinarias y extraordinarias del Subcomité de Adquisiciones, Arrendamientos y Prestación de Servicios del Instituto Local de la Infraestructura Física Educativa de la Ciudad de México como órgano de auxilio a través del análisis de los casos con un enfoque racional, óptimo, eficiente y transparente, y que se apliquen políticas para la verificación de precios, especificación de insumos, menor impacto ambiental, pruebas de calidad y demás requerimientos exigidos por la normativa aplicable.

Descripción Narrativa:

No.	Actor	Actividad
1	Presidencia	Declara el inicio de la sesión ordinaria o extraordinaria.
2	Secretaría Ejecutiva	Verifica la asistencia y el quórum necesario para el desarrollo de la sesión.
		¿Existe quórum?
		NO
3	Presidencia	Suspende la sesión por falta de quórum.
4	Secretaría Técnica	Levanta el acta de suspensión por falta de quórum y recaba la firma de las personas integrantes del Subcomité presentes.
		(Conecta con la actividad 12)
		SI
5	Presidencia	Declara la validez de la sesión con la existencia de quórum.
6	Secretaría Técnica	Somete a aprobación de las personas integrantes del Subcomité el Orden del Día.
		¿Se aprueba el orden del día?
		NO
	Secretaría Técnica	Realiza ajustes al orden del día para su aprobación por las personas integrantes del Comité.
		(Conecta con la actividad 6)
		SI



MANUAL DE INTEGRACIÓN Y FUNCIONAMIENTO DEL SUBCOMITÉ DE ADQUISICIONES, ARRENDAMIENTOS Y PRESTACIÓN DE SERVICIOS

No.	Actor	Actividad
8	Presidencia	Presenta a las personas integrantes del Subcomité los asuntos del Orden del Día.
9	Integrantes del Subcomité	Conocen y en su caso debaten sobre los asuntos presentados al Subcomité, exponiendo los argumentos que correspondan.
10		Toman nota, dictaminan, autorizan o, en su caso, toman acuerdos sobre los asuntos de la sesión.
11	Secretaría Técnica	Registra los acuerdos para el seguimiento de su cumplimiento.
12	Presidencia	Declara la conclusión de la Sesión.
		Fin del procedimiento

Diagrama de Flujo:

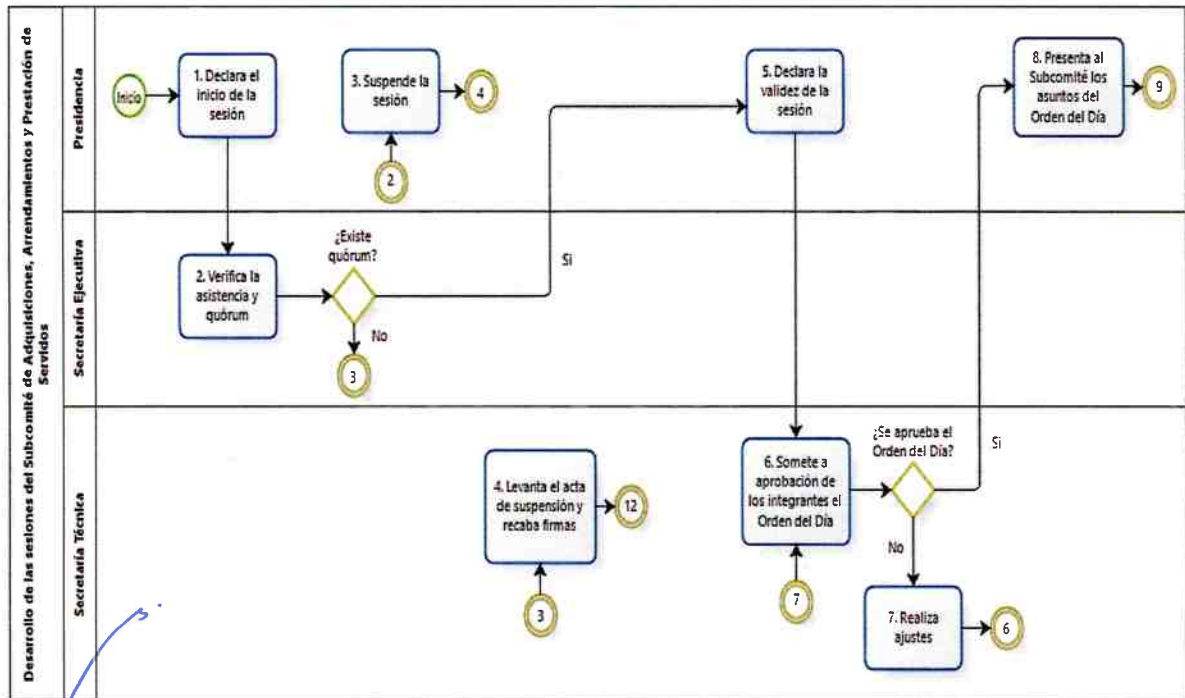



MANUAL DE INTEGRACIÓN Y FUNCIONAMIENTO DEL SUBCOMITÉ DE ADQUISICIONES, ARRENDAMIENTOS Y PRESTACIÓN DE SERVICIOS

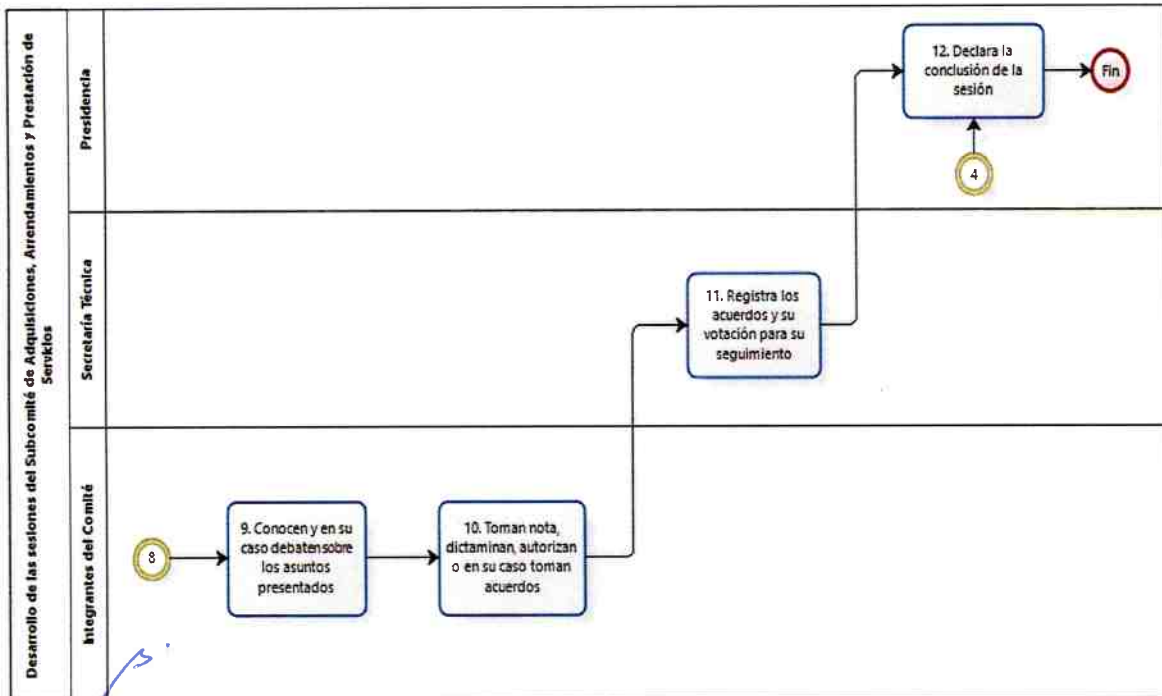



MANUAL DE INTEGRACIÓN Y FUNCIONAMIENTO DEL SUBCOMITÉ DE ADQUISICIONES, ARRENDAMIENTOS Y PRESTACIÓN DE SERVICIOS

VIII. GLOSARIO

Acta: Relación escrita de lo tratado y acordado en una sesión de Subcomité.

Acuerdo: Resolución tomada por los miembros del Subcomité, respecto a un caso sometido a su consideración y dictamen.

Autorización: Documento signado por el titular de la dependencia, órgano desconcentrado o entidad, en la que se funden y motiven las causas que acrediten fehaciente y documentalmente el ejercicio de la preferencia.

CDMX: Ciudad de México.

Comité: Comité de Autorizaciones de Adquisiciones, Arrendamientos y Prestación de Servicios de la Administración Pública de la Ciudad de México.

Consolidación de Adquisiciones, Arrendamientos y Prestación de Servicios: La figura jurídica mediante la cual, conjunta o separadamente, las Dependencias, Delegaciones, Órganos Desconcentrados o Entidades, podrán realizar adquisiciones o arrendamientos de bienes o contratación de servicios de uso generalizado, con objeto de obtener las mejores condiciones en cuanto a precio, calidad y oportunidad.

Caso: asunto que se integran de documentos e información para el análisis y dictaminación del Pleno del Subcomité;

Dictamen: Opinión, juicio o determinación de los miembros del Subcomité de los asuntos o casos que se sometan a su consideración.

DGRMSG: Dirección General de Recursos Materiales y Servicios Generales de la Secretaría de Administración y Finanzas.

Estudio de precios de mercado: El análisis comparativo de precios que ofertan los fabricantes, prestadores de servicios y/o comerciantes, respecto a un bien o servicio determinado.

Formato(s): Documento(s) diseñado para un uso específico, cuyo llenado se describe en un instructivo.

Justificación: Documento firmado por el titular del área usuaria o requirente de los bienes o servicios.



MANUAL DE INTEGRACIÓN Y FUNCIONAMIENTO DEL SUBCOMITÉ DE ADQUISICIONES, ARRENDAMIENTOS Y PRESTACIÓN DE SERVICIOS

Ley de Austeridad: La Ley de Austeridad, Transparencia en Remuneraciones, Prestaciones y Ejercicio de Recursos de la Ciudad de México.

Lista de Asistencia: Documento en el cual firman las personas integrantes del Subcomité, como constancia de su participación en las sesiones de dicho Órgano Colegiado.

Orden del Día: Lista de Asuntos que han de ser tratados en una sesión, indicando el orden o prioridad que han de seguir para su atención y desahogo.

Reglamento: El Reglamento de la Ley de Adquisiciones para el Distrito Federal.

Sesión: Reunión que realiza el Pleno del Subcomité para tratar asuntos agendados en el orden del día.

Subcomité: Subcomité de Adquisiciones, Arrendamientos y Prestación de Servicios

Subcomités Técnicos: Los Subcomités de las diferentes especialidades técnicas.

Voto: Método de toma de decisión de los miembros del Subcomité.

[Handwritten signatures and marks in blue ink]



GOBIERNO DE LA CIUDAD DE MÉXICO

INSTITUTO LOCAL DE LA INFRAESTRUCTURA FÍSICA EDUCATIVA DE LA CIUDAD DE MÉXICO



GOBIERNO DE LA CIUDAD DE MÉXICO

Secretaría de Administración y Finanzas
Dirección General de Administración de Personal y Desarrollo Administrativo
Dirección Ejecutiva de Dictaminación y Procedimientos Organizacionales

MANUAL DE INTEGRACIÓN Y FUNCIONAMIENTO DEL SUBCOMITÉ DE ADQUISICIONES, ARRENDAMIENTOS Y PRESTACIÓN DE SERVICIOS

IX. VALIDACIÓN DEL MANUAL DE INTEGRACIÓN Y FUNCIONAMIENTO

Presidenta/e

Fernando Manuel Castillo Molina
Director General del Instituto Local de la Infraestructura Física Educativa de la Ciudad de México

Secretaria/o Ejecutiva/o

Luis Antonio Luna Hernández
Gerente de Administración y Finanzas

Secretaria/o Técnica/o

Joaquín García Delgado
Jefe de Unidad Departamental de Recursos Materiales, Abastecimientos y Servicios

Vocal

Adrián Cervantes Torres
Jefe de Unidad Departamental de Finanzas

Vocal

Elizabeth Morales Díaz
Gerente de Diagnóstico y Proyectos de Infraestructura Física Educativa



MANUAL DE INTEGRACIÓN Y FUNCIONAMIENTO DEL SUBCOMITÉ DE ADQUISICIONES, ARRENDAMIENTOS Y PRESTACIÓN DE SERVICIOS

Vocal

Fredy Molina Pérez
Gerente de Construcción y Certificación de Obras

Vocal

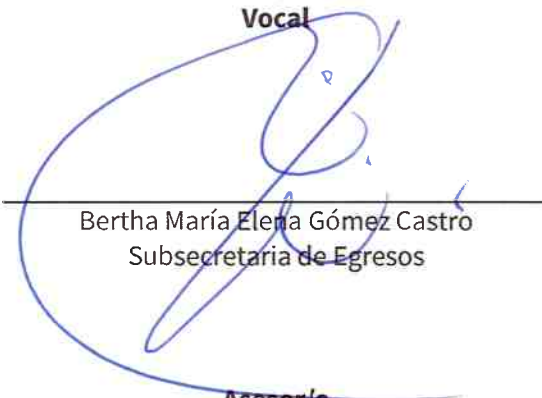
Bertha María Elena Gómez Castro
Subsecretaria de Egresos

Contralor/a Ciudadana/o

María Lourdes Vargas José
Contralora Ciudadana

Asesor/a

Yolanda Martínez Quezada
Gerente de Asuntos Jurídicos y Normativos

Asesor/a

José Joaquín Almaráz Balderas
Dirección General de Recursos Materiales y Servicios Generales de la Secretaría de Administración y Finanzas de la Ciudad de México

Asesor/a

Daniel Hernández Ramírez
Titular del Órgano Interno de Control

Invitada/o

(Nombre)
(Cargo)

Invitada/o

(Nombre)
(Cargo)

